

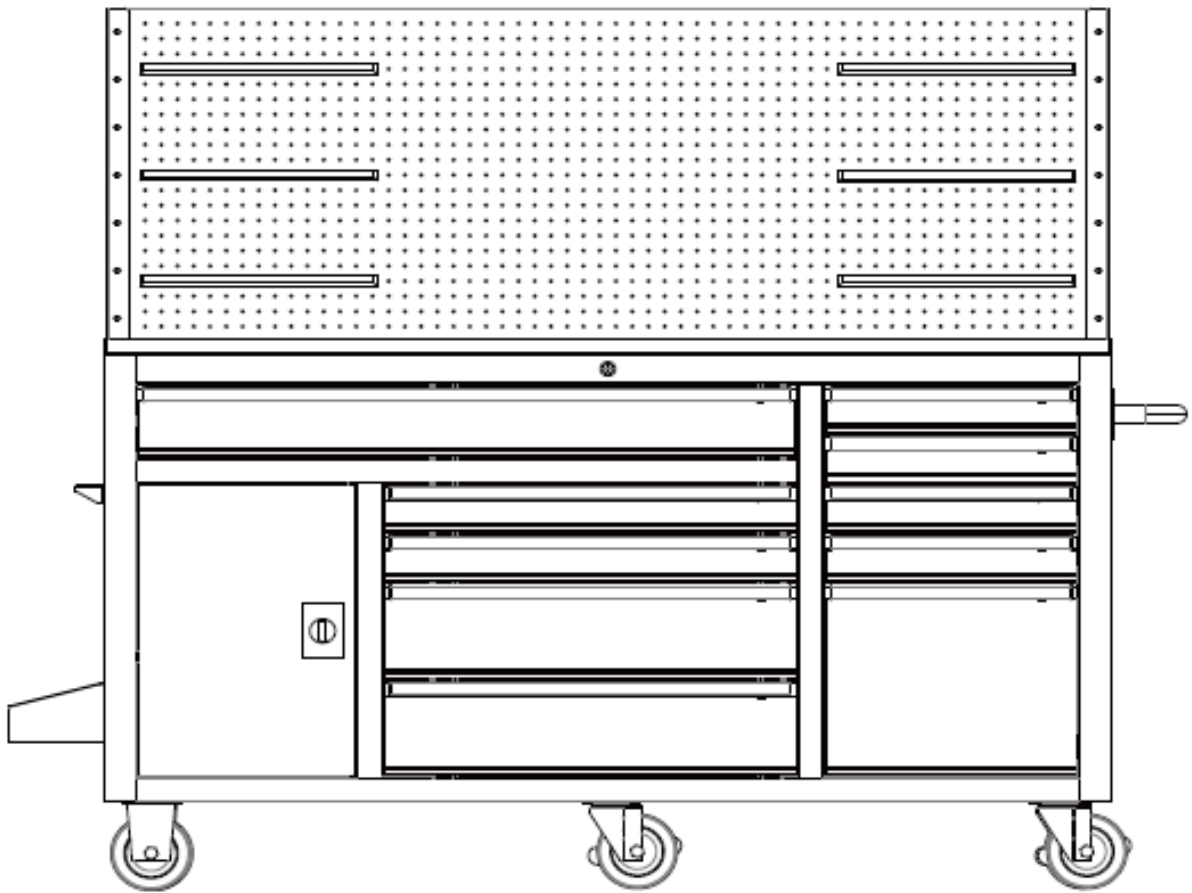

## KÄYTTÖOHJEET / BRUKSANVISNING

Käännös alkuperäisohjeista (ENG)  
Översättning av originalanvisningarna

Työskentely asema/ Mobil bas :DBB4056 / XTB6210B



### HUOMIO:

Lue turvallisuus- ja käyttöohjeet huolellisesti ja noudata kaikkia ohjeita ennen tämän tuotteen ensimmäistä käyttökertaa.

### OBSERVERA:

Läs och följ samtliga säkerhets- och handhavandeanvisningar före första användning av denna produkt.



## TURVALLISUUS

### TURVALLISUUTTA KOSKEVAT VAROITUKSET JA HUOMAUTUKSET:

- ÄLÄ seiso tämän tuotteen päällä. Voit pudota, jonka seurauksena voi olla henkilövahinko.
- KÄYTÄ SUOJALASEJA irrottaessasi ja sijoittaessasi liukukiskoja. Työkalu voi luistaa käsissä aiheuttaen mahdollisen henkilövahingon.
- Älä vedä tätä tuotetta sen siirtämisen aikana. Työnnä tuotetta henkilövahinkojen estämiseksi.
- KÄYTÄ JARRUJA jos tuotetta ei liikutella. Tämä estää tuotetta liikkumasta, joka muussa tapauksessa voi aiheuttaa henkilövahinkoja tai tuotevaurioita.
- OLE VAROVAINEN avatessasi useampia vetolaatikoita samanaikaisesti. Tuote voi tulla epävakaaaksi ja kaatua, jonka seurauksena voi aiheutua henkilövahinkoja tai tuotevaurioita.
- ÄLÄ asenna tätä tuotetta kuorma-auton lavan tai muun liikkuvan kohteen päälle. Tämä voi aiheuttaa henkilövahinkoja tai tuotevaurioita.
- ÄLÄ astu vetolaatikoiden päälle. Voit pudota, jonka seurauksena voi olla henkilövahinko.
- Kiinnitä tämä tuote luotettavasti ennen sen siirtämistä haarukkatrukilla.
- ÄLÄ hinaa tuotetta moottorikäyttöisillä laitteilla. Tuote voi kaatua, jonka seurauksena voi aiheutua henkilövahinkoja tai tuotevaurioita.
- ÄLÄ muuntele tätä tuotetta millään tavalla. Älä esimerkiksi hitsaa ulkoisia lukitustankoja tuotteeseen tai kiinnitä siihen sähkölaitteita. Tämä voi aiheuttaa tuotevaurion tai henkilövahinkoja.
- Aseta tuote tasaisen pinnan päälle. Tuote voi tulla epävakaaaksi ja kaatua säilytettäessä tai siirrettäessä sitä epätasaisten pintojen päällä, jonka seurauksena voi aiheutua henkilövahinkoja tai tuotevaurioita.
- Lukitse vetolaatikat ja ovet ennen tuotteen siirtämistä tai liikuttelua. Vetolaatikat tai ovet voivat avautua ja tehdä näin tuotteesta epävakaaan ja kaatuvan, jonka seurauksena voi aiheutua henkilövahinkoja tai tuotevaurioita.
- Jokaisen vetolaatikon enimmäispaino ei saa ylittää 45 kg.
- Tuotteen enimmäispaino sisältöineen ei saa ylittää 1020 kg.

## KOKOONPANO

### ASENNUSOPAS MALLILLE DBB4056: ASENNA KAKSI TUKIRUNKOA.

- Kiinnitä tukirunko ruuveilla (6x) työkalukaapin taakse.

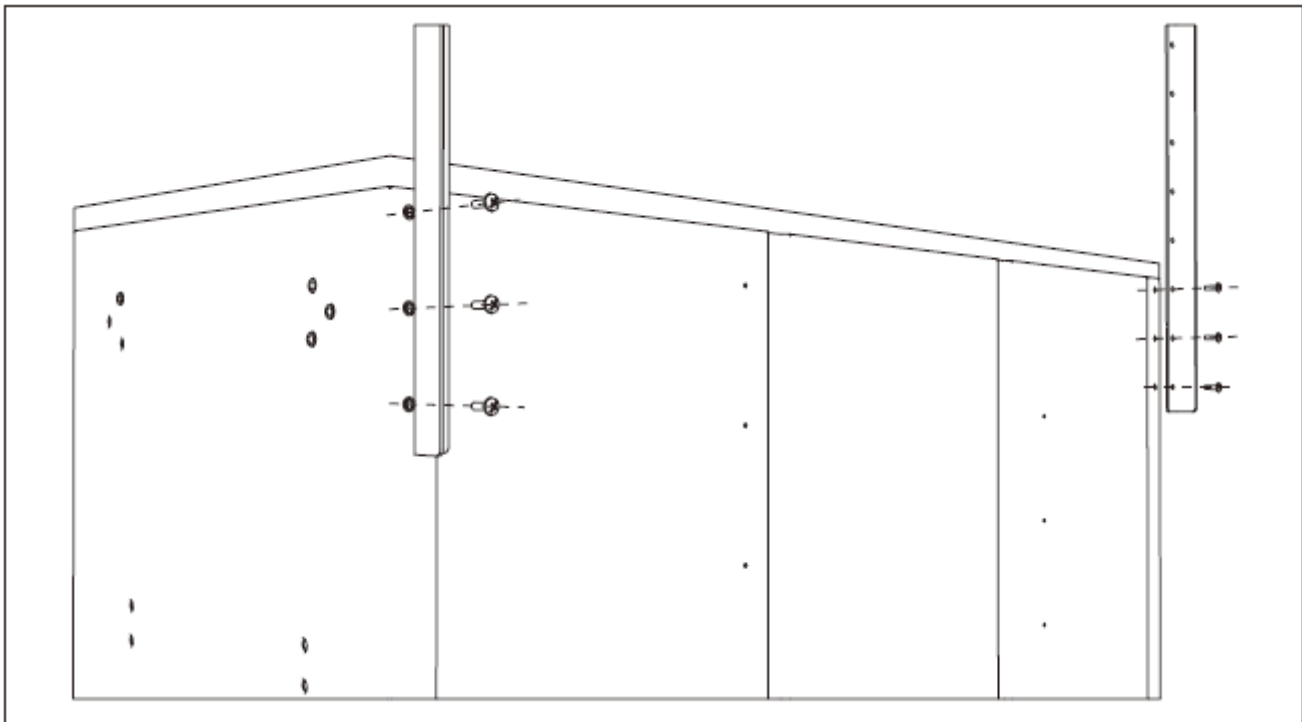

### ASENNA REIKÄLEVY.

- Kiinnitä reikälevy ruuveilla (8x) tukirungon taakse.

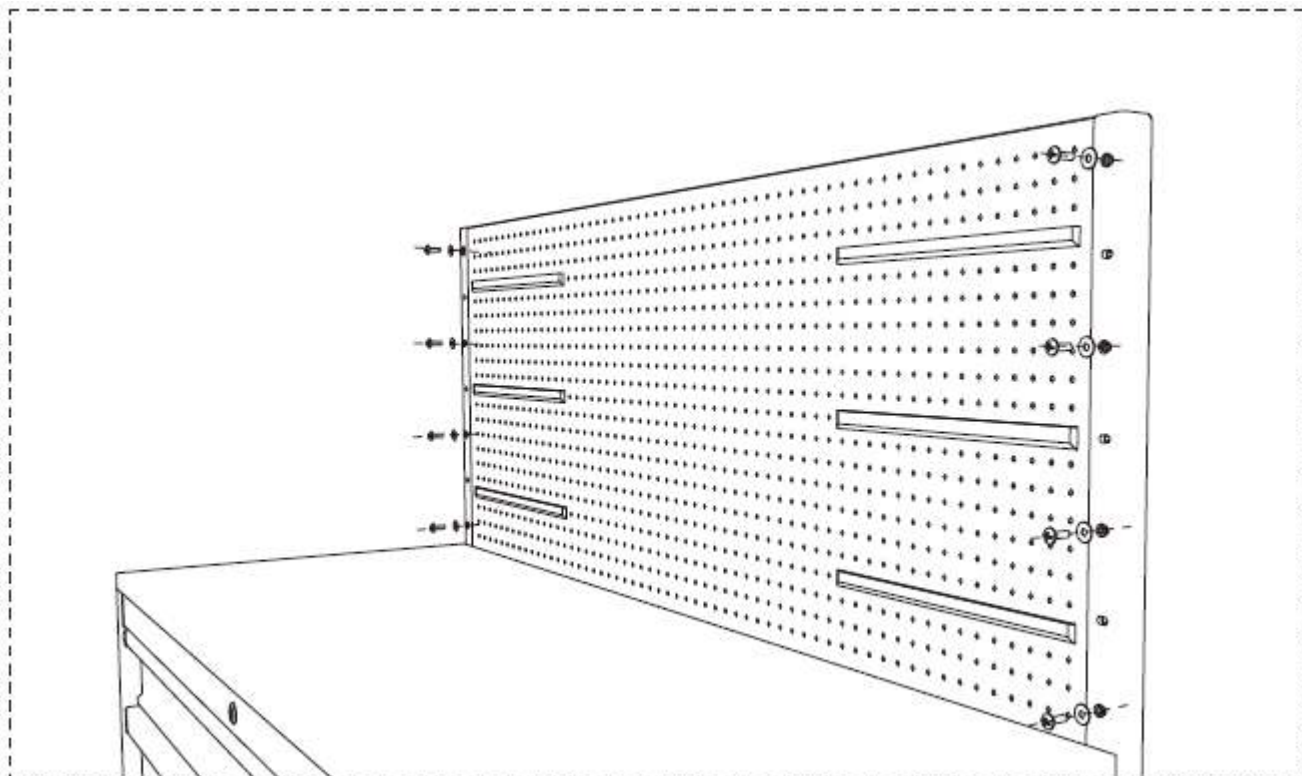

**ASENNUSOPAS MALLILLE DBB4056****ASENNA SIVUKAHVA.**

- Kiinnitä kahva ruuveilla (6x) työkalukaapin oikealle puolelle.

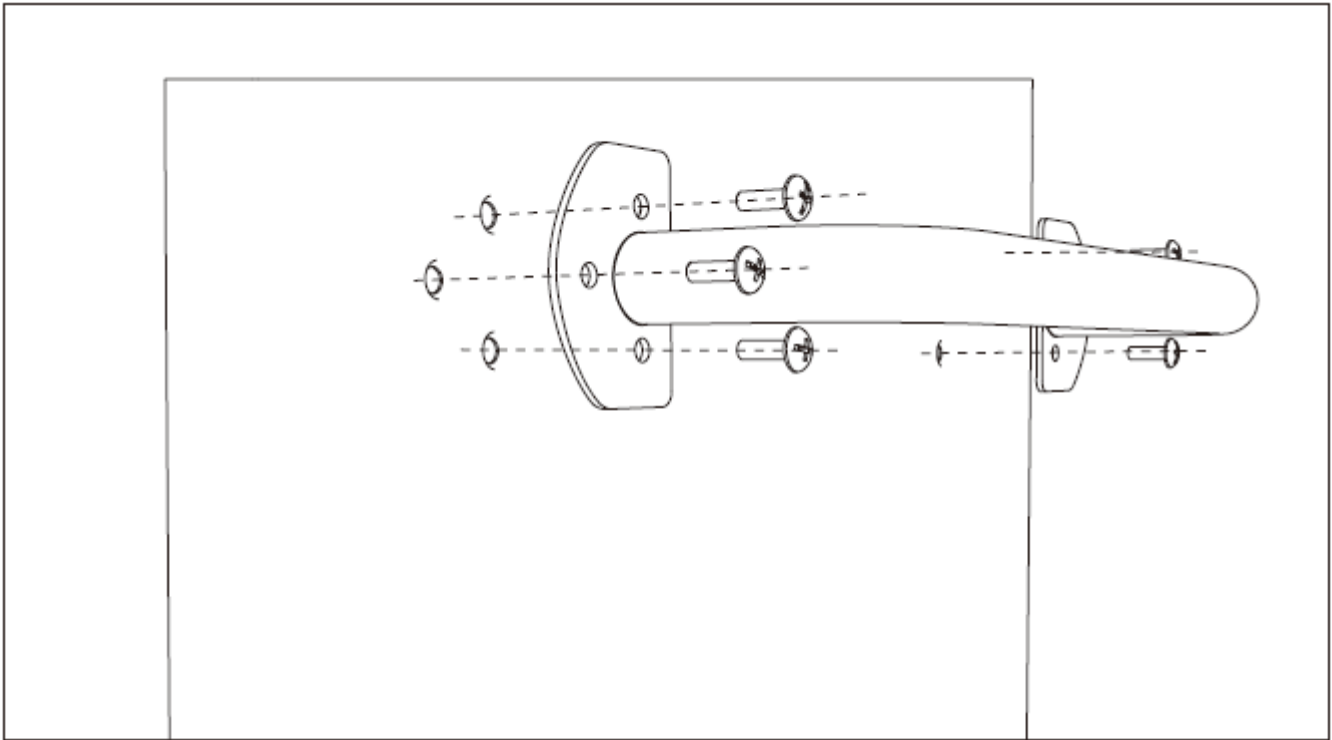
**ASENNA RUUVITALTAN PIDIKE**

- Asenna ruuvitaltan pidike työkalukaapin vasemmalle puolelle.

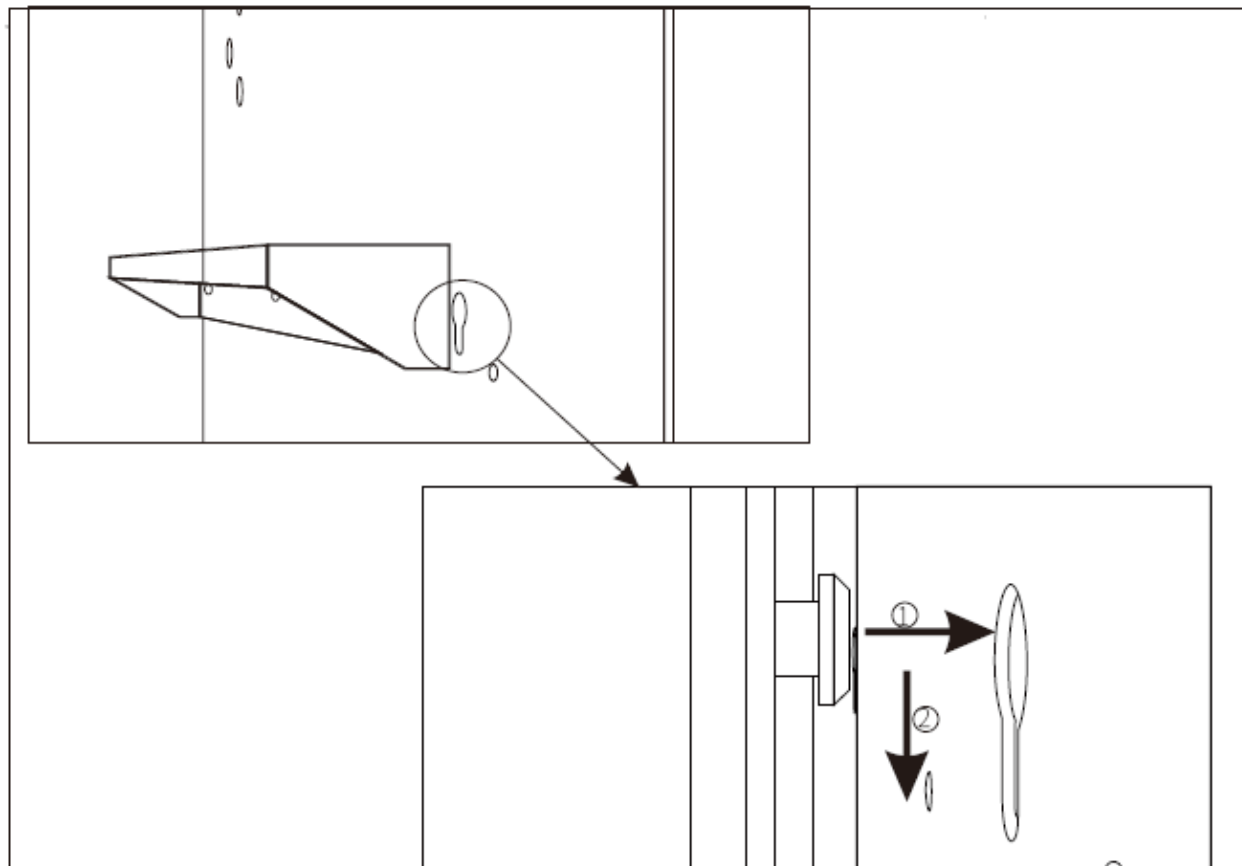

## ASENNUSOPAS MALLILLE DBB4056:

### ASENNA LAATIKKO

- Kiinnitä laatikko ruuveilla (3x) työkalukaapin vasemmalle puolelle.

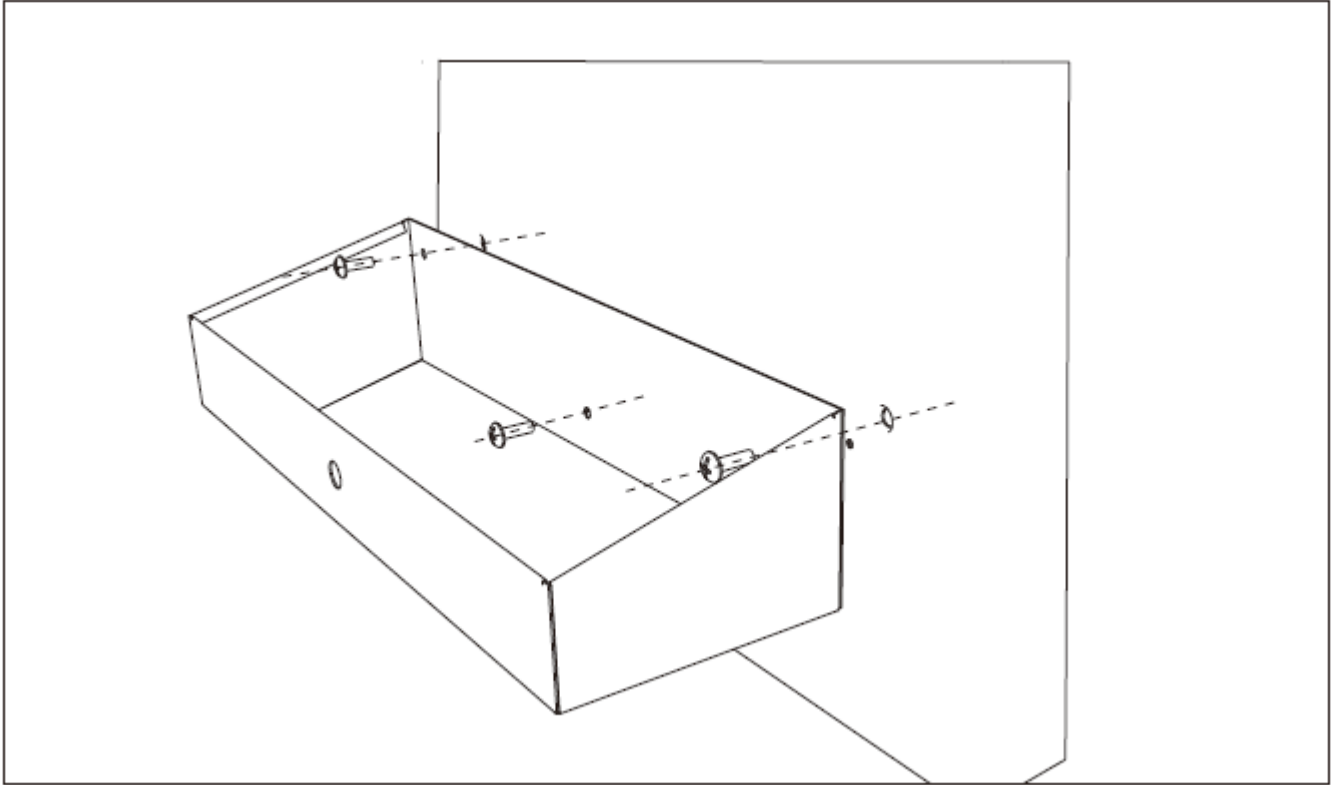

## KÄYTTÖ

### VETOLAATIKOIDEN IRROTUS JA ASENNUS:

- Paina vetolaatikon salpaa vasemmalle ja avaa vetolaatikko.
- Tyhjennä vetolaatikko.
- Vedä vetolaatikko kokonaan ulos.
- Vasen puoli: Paina lukitussalpaa alas ja pidä tässä asennossa.
- Oikea puoli: Vedä lukitussalpa alas ja pidä tässä asennossa.
- Irrota vetolaatikko vetämällä sitä.
- Asenna takaisin työntämällä vetolaatikko liukukiskoille, kunnes se pysähtyy paikalleen.

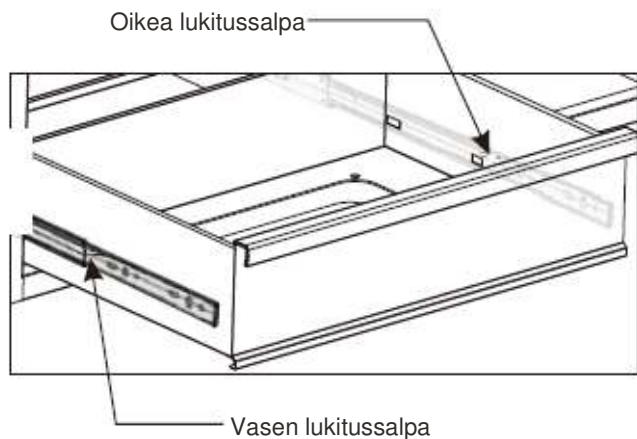
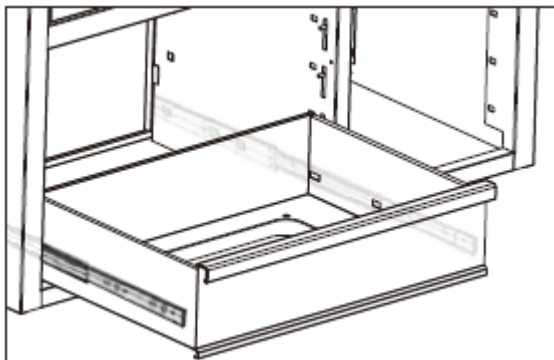
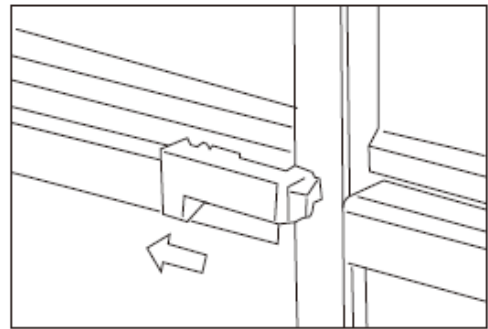

**LIUKUKISKON IRROTTAMINEN TUOTTEESTA**

- Irrota ensin vetolaatikko (noudata vetolaatikon irrotusohjeita).
- Nosta liukukiskon etupäätä käyttämällä ruuvitalttaa hakojen vapauttamiseksi.

**LIUKUKISKON ASENTAMINEN TAKAISIN**

- Aseta liukukisko oikeaan asentoon. Työnnä sitä ja kiinnitä salpa "B" uraan "B" ja salpa "A" uraan "A".

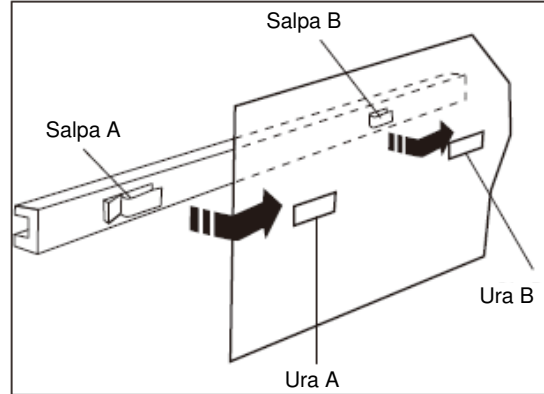
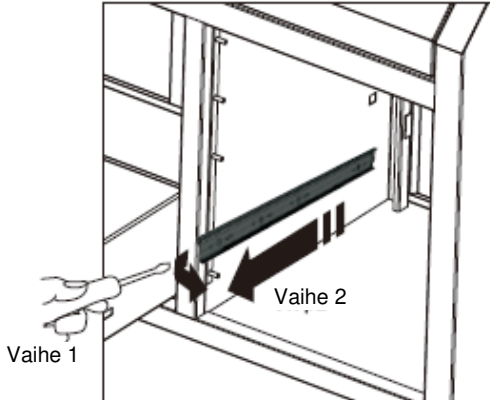

**A: Aseta hylly vaakasuoraan latauslaitetta varten**

**B: Aseta hylly pystysuoraan säilytystilaa varten**

**TEHOKAS LATAUSASEMA**

**A**

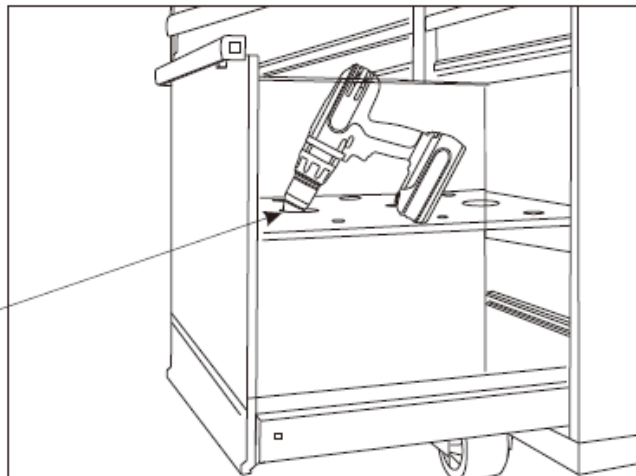

**SÄILYTYSTILA**

**B**

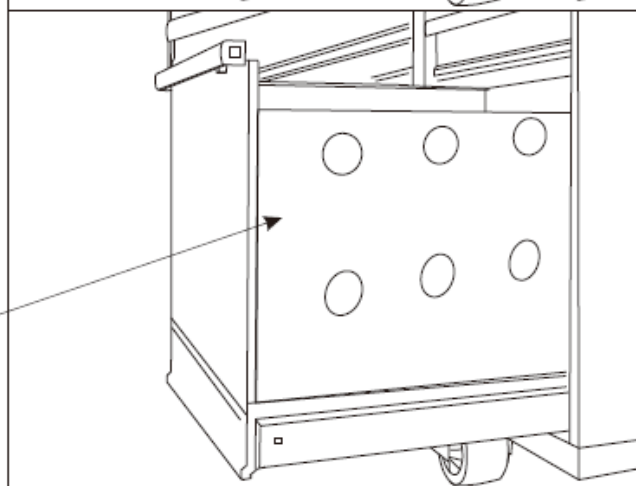



## HUOLTO

- Autovaha suojaa työkalukaapin pintaa ja säilyttää sen hyvänä. Noudata käyttöohjeita ja levitä vahaa säännöllisesti työkalukaapin pinnoille niiden suojaamiseksi naarmuuntumiselta.
- Käytä pehmeää, puhdasta liinaa ja tavallisia puhdistusaineita rasvan, lian ja öljyn poistamiseen. Älä käytä liuottimia tai herkästi syttyviä puhdistusnesteitä.
- Voitele liukukiskot vaseliinilla kaksi kertaa vuodessa.
- Voitele pyörät korkealaatuisella rasvalla vuosittain.
- Voitele lukot grafiittirasvalla vuosittain.
- Vetolaatikoiden etuosat, reunat ja muut pinnat voidaan puhdistaa miedolla puhdistusaineella ja vedellä.

## **Ympäristönsuojelu**

Tuotteen pakkausta hävitettäessä noudata materiaalista riippuen paikallisia jätehuollosta ja kierrätyksestä annettuja ohjeita.

## **TAKUU**

Tuotteen takuu-aika on 12 kuukautta, ostopäivästä lukien. Maahantuoja vastaa epäkuntoon menneen laitteen tai osien korvaamisesta, materiaali- ja valmistusvikojen osalta, jos ne todetaan tarkastuksessa violliseksi.

Ostajan on esitettävä takuuvaatimuksen yhteydessä kassakuitti, ostolasku, takuutodistus tai lähetylista. Tuote on palautettava täydellisenä, varustettuna selostuksella toimintahäiriöistä.

Takuu raukeaa, mikäli kone on avattu, osia vaihdettu, sitä korjattu tai sen rakennetta muutettu.

Takuu ei ole voimassa ammatti- tai vuokrauskäytössä.

Takuun piiriin eivät kuulu vahingot, jotka ovat aiheutuneet normaalista kulumisesta, väärästä käytöstä tai asiattomasta käsittelystä.

Takuu ei kata kuljetusta, kuljetusvaurioita eikä mitään välillisiä kustannuksia.

Takuukorjaukset saa tehdä vain maahantuojan valtuuttama huolto.

Oikeudet muutoksiin pidätetään.

Valmistaja:

**Pohjolan Sinivaliko Oy**

**Onnentie 7, 63610 Tuuri, FINLAND**

**Tel. +358 10 770 7000**

**SÄKERHET****SÄKERHETSVARNINGAR OCH -ANVISNINGAR:**

- Stå INTE på denna produkt. Du kan ramla vilket kan leda till personskador.
- ANVÄND SKYDDSGLASÖGON när du avlägsnar eller omplacerar lådskenorna. Verktyget kan slinta vilket kan leda till personskador.
- Dra inte denna produkt när du flyttar den. Skjut produkten för att undvika personskador.
- ANBRINGA BROMSARNA när du inte flyttar denna produkt. Detta hindrar produkten från att rulla vilket kan förorsaka personskador eller skada på produkten.
- VAR FÖRSIKTIG när du öppnar fler än en låda. Produkten kan bli ostabil och välta vilket kan leda till personskador eller skada på produkten.
- Placera INTE denna produkt på ett lastbilsflak eller annat rörligt föremål. Detta kan leda till personskada eller skada på produkten.
- Stig INTE på lådorna. Du kan ramla vilket kan leda till personskador.
- Säkra denna produkt på lämpligt sätt innan den lyfts med en gaffeltruck.
- Bogsera INTE produkten med ett kraftredskap. Produkten kan välta vilket kan leda till personskador eller skada på produkten.
- Modifiera INTE denna produkt på något sätt. Till exempel, svetsa inte externa låsstänger och fäst inte elektrisk utrustning. Detta kan leda till skada på produkten eller personskador.
- Placera produkten på horisontala ytor. Produkten kan bli ostabil och välta om den förvaras eller flyttas på en icke horisontal yta vilket kan leda till personskador eller skada på produkten.
- Spärra lådorna och dörrarna innan denna produkt flyttas. Lådorna och dörrarna kan öppnas och göra produkten ostabil och att den välter vilket kan leda till personskador eller skada på produkten.
- Varje låda får inte belastas med mer än 45 kg.
- Produktens maximala vikt, inklusive innehåll, får inte överstiga 1 020 kg.



## MONTERING

### INSTALLATIONSVÄGLEDNING FÖR DBB4056: INSTALLERA TVÅ STÖDRAMAR.

- Fäst stödramarna med skruvar (6 st.) på verktygsskåpets baksida.

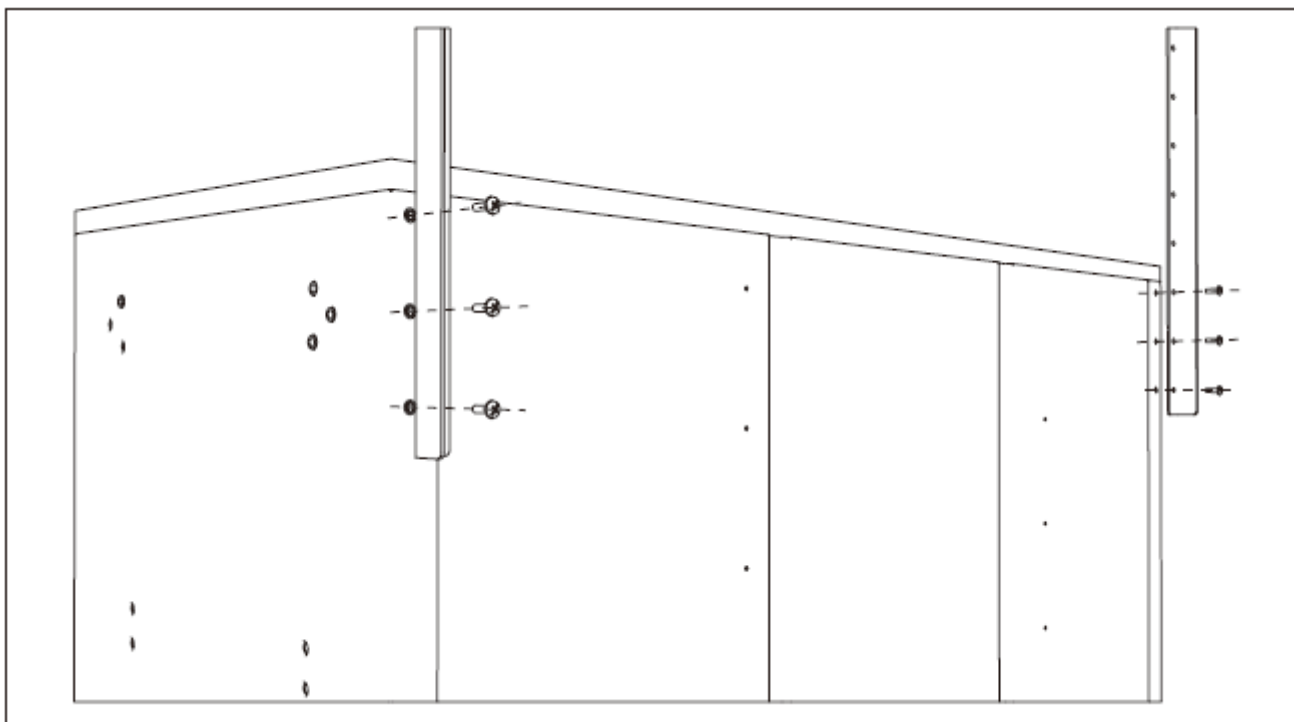

### INSTALLERA DEN PERFORERADE SKIVAN

- Fäst den perforerade skivan på stödramarna med skruvar (8 st.).

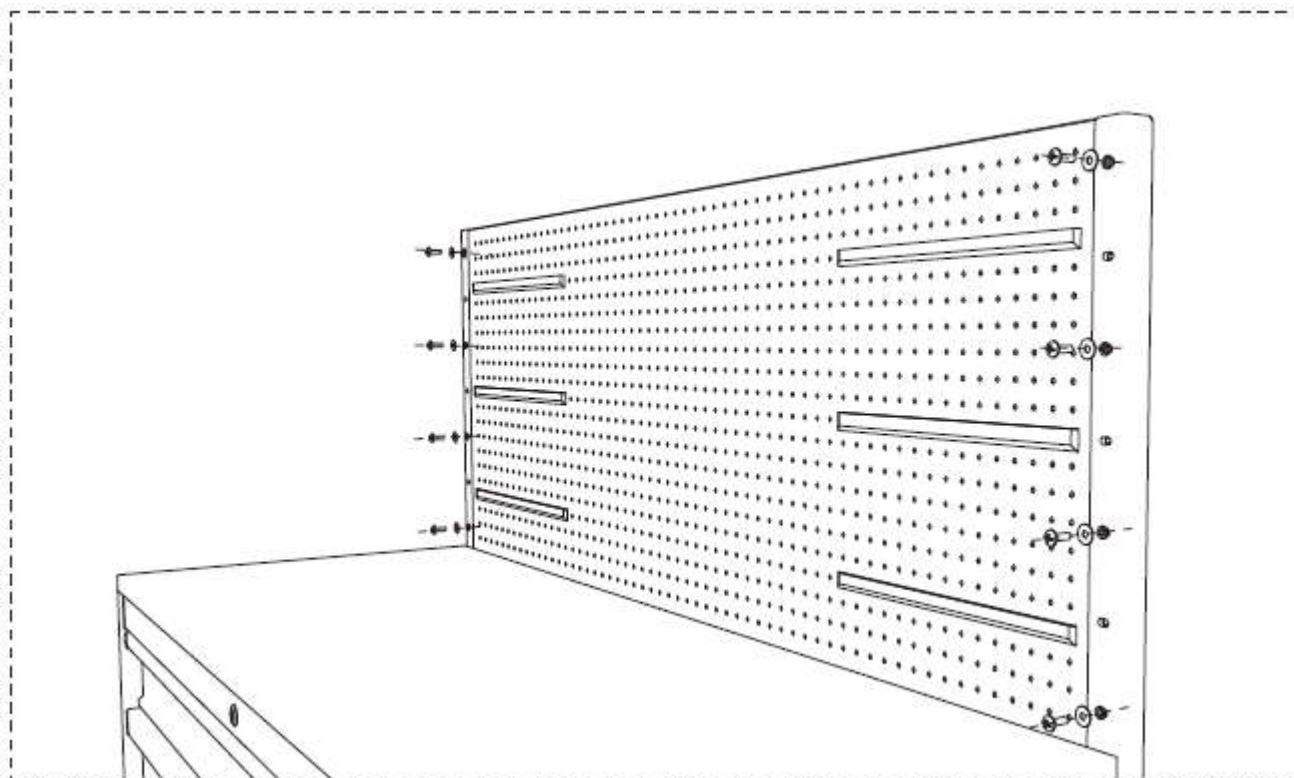

## INSTALLATIONSVÄGLEDNING FÖR DBB4056

### INSTALLERA SIDOHANDTAGET

- Fäst handtaget med skruvar (6 st.) på verktygsskåpets högra sida.

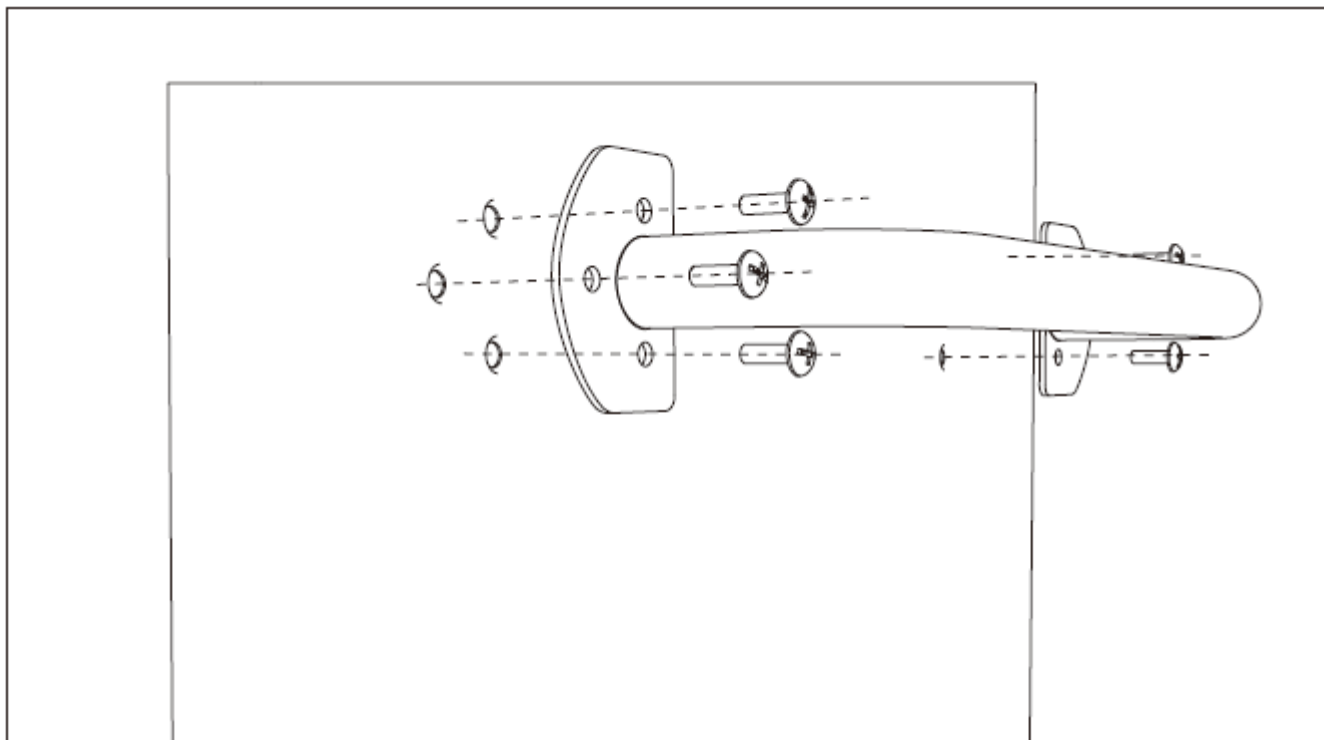

### INSTALLERA SKRUVMEJSELHÅLLAREN

- Installera skruvmejselhållaren på verktygsskåpets högra sida.

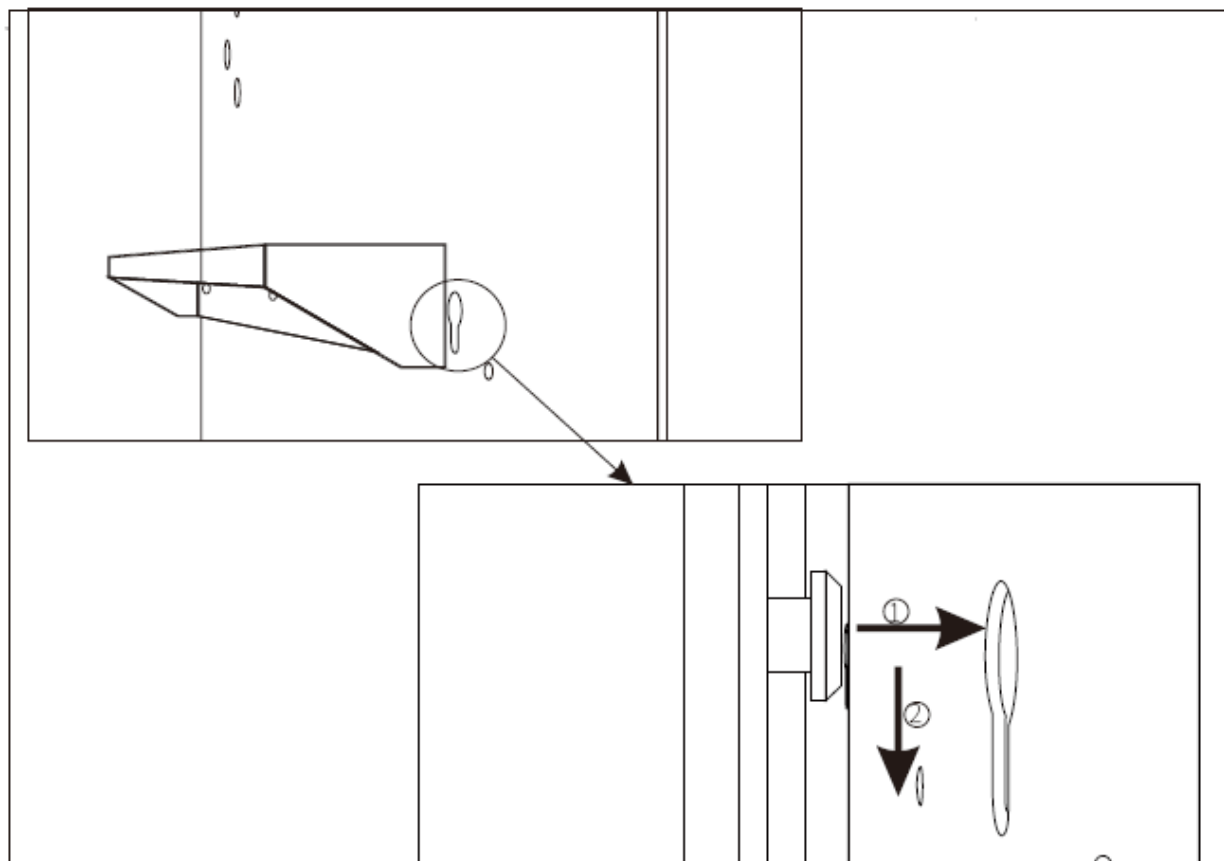

## INSTALLATIONSVÄGLEDNING FÖR DBB4056

### INSTALLERA LÅDFACKET

- Fäst lådfacket med skruvar (3 st.) på verktygsskåpets vänstra sida.

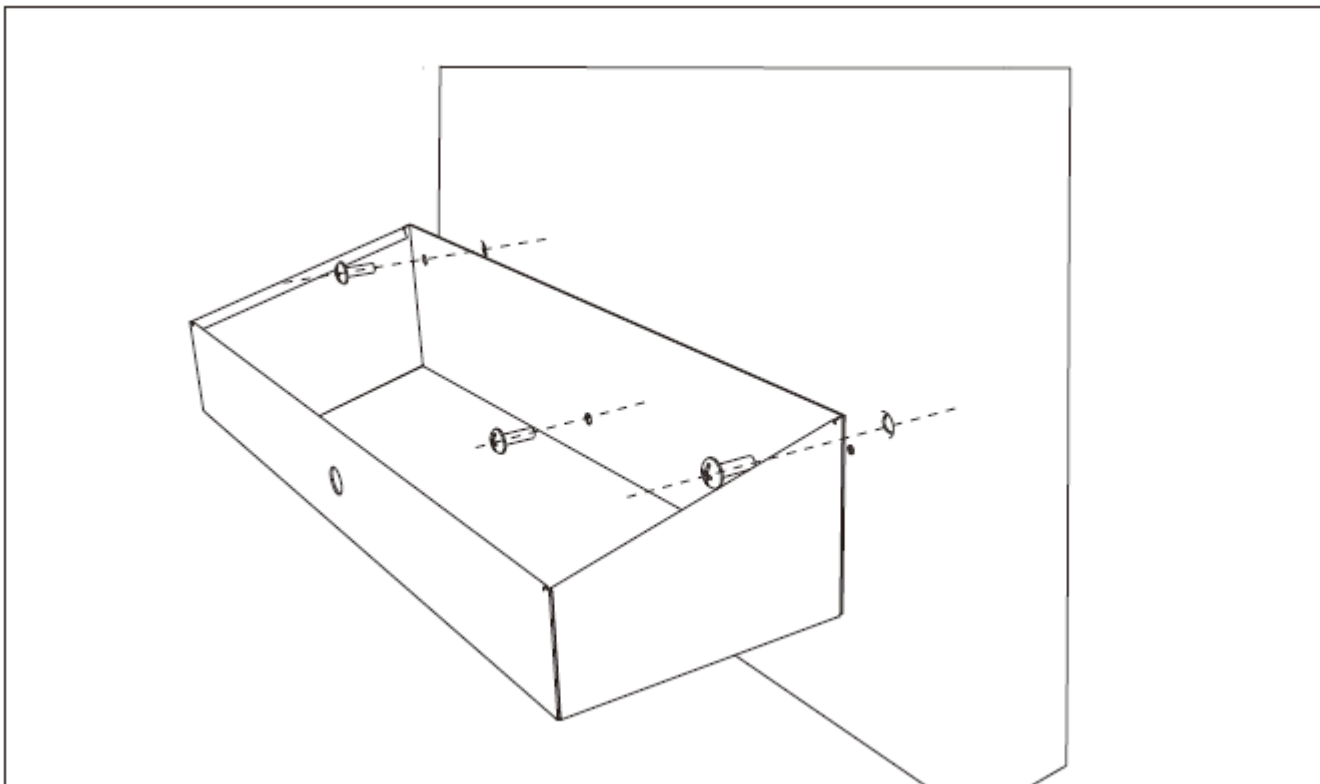

## HANDHAVANDE

### ATT AVLÄGSNA OCH INSTALLERA LÅDORNA:

- Tryck lådspärren åt vänster och öppna lådan.
- Töm lådan.
- Helt utdragen låda.
- Vänster sida: Tryck ner och håll låsfliken nedtryckt.
- Höger sida: Dra upp och håll låsfliken uppdragen.
- Dra ut lådan för att avlägsna den.
- För att återinstallera, skjut in lådan i skenorna tills lådan stoppas.

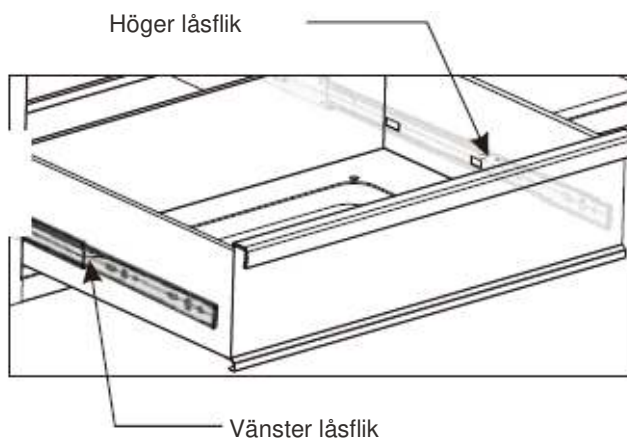
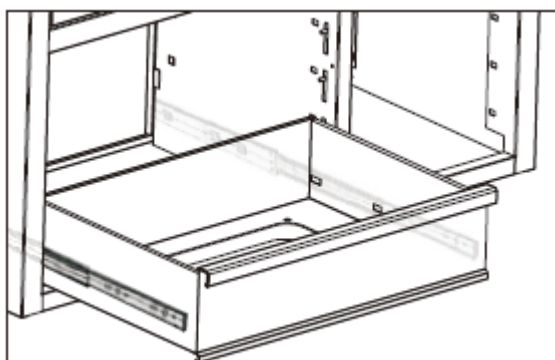
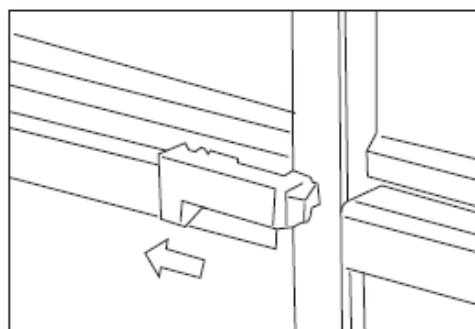

**ATT AVLÄGSNA SKENAN FRÅN ENHETEN**

- avlägsna först lådan (följ proceduren för lådans avlägsnande)
- Lyft skensatsens främre ända med en skruvmejsel för att frigöra hakarna.

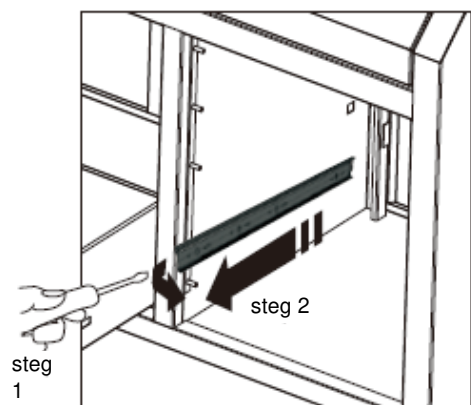

**ATT ÅTERINSTALLERA SKENAN**

- Placera skenan på önskad plats, dra skenan så att Flik "B" griper in i Slits "B" och Flik "A" griper in i Slits "A".

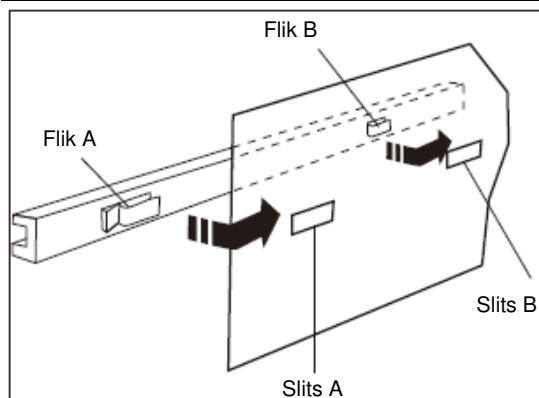

**A: Att placera hyllan horisontalt för att placera laddningsutrustning**

**B: Att placera hyllan vertikalt för att erhålla förvaringsutrymme**

LADDNINGSUTRYMME

A

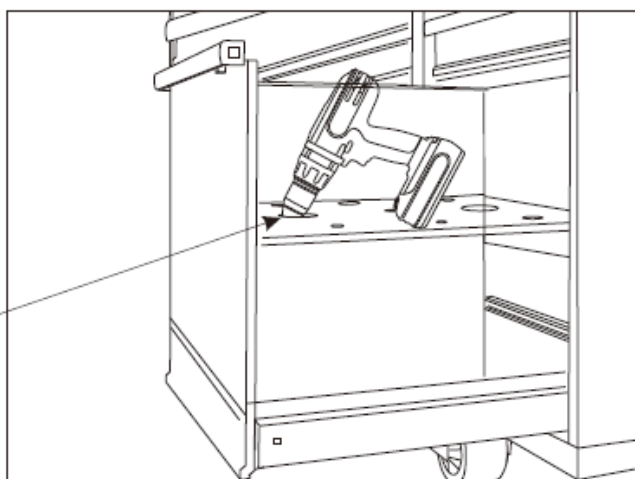

FÖRVARINGSUTRYMME

B

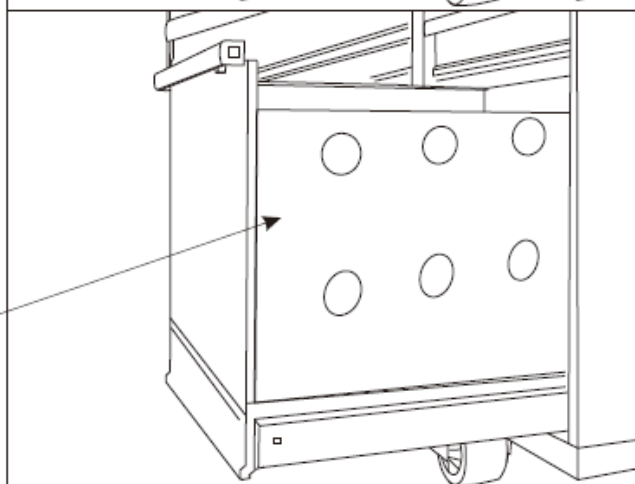



## **UNDERHÅLL**

- Bilvax kommer att skydda och bevara finishen på ditt förvaringsskåp. Anbringa vax regelbundet enligt tillverkarens anvisningar för att skydda det mot repor.
- Använd en mjuk, ren trasa och en vanlig rengöringslösning för att avlägsna smörjfett, smuts eller olja. Använd inte lösningsmedel eller lättantändliga rengöringsvätskor.
- Smörj skenorna två gånger om året med petroleumfett.
- Smör hjulen en gång varje år med ett högkvalitativt smörjfett.
- Smörj hjulspärrarna varje år med grafit.
- Lådornas framsidor, kanter och andra ytor kan rengöras med ett mildt rengöringsmedel och vatten.

## **MILJÖVÅRD**

Följ lokala anvisningar om avfallsservice med förpackning.

## **GARANTI**

Produkten har 12 månaders garanti, från inköpsdagen.

Garantin gäller alla fabrikations- och materialfel.

Importör ansvarar för korrigering av delar eller produkten om de konstateras vara felaktiga.

Kassakvitto, leveranslista, köpfaktura eller garantibevis skall uppvisas vid garantianspråk.

Returvaran skall vara komplett, försedd med redogörelse av funktionsfelet.

Garantin omfattar inte frakt- och transportskador, skador som har orsakats av normalt slitage, överbelastning eller osakkunnigt handhavande, eller indirekt skador. Garantin slutas om maskinen har öppnats, delar byts ut, reparerats eller förändrats.

Garantireparationer får endast utföras av importörens auktoriserad serviceverkstad.

Rätten till ändringar förbehålles.

Tillverkare:

**Pohjolan Sinivalko Oy**  
**Onnentie 7, 63610 Tuuri, FINLAND**  
**Tel. +358 10 770 7000**